

roulement de manutention

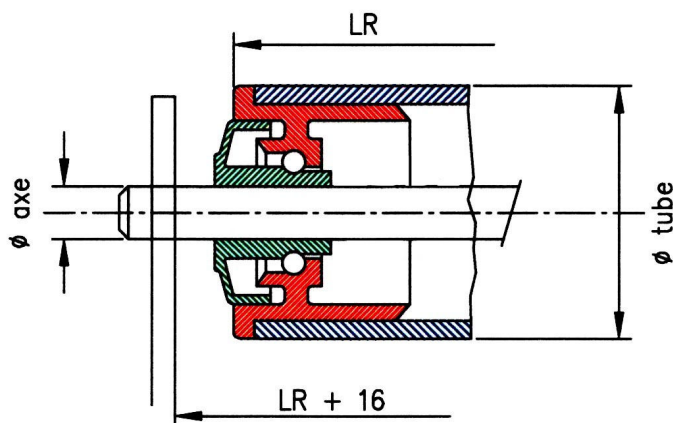

roulement de précision

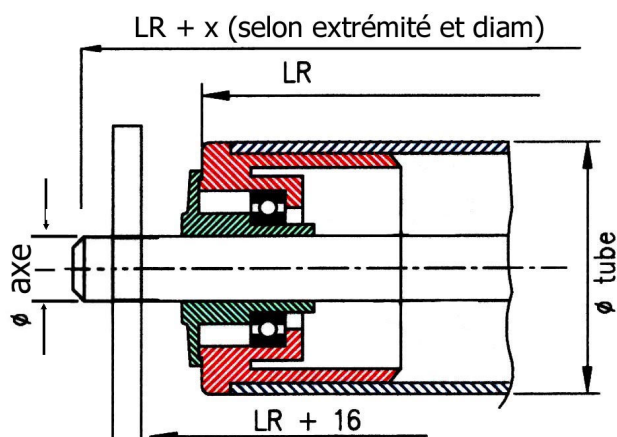

Rouleaux libres avec roulements de manutention

Diam Tube	20	30	40	40	50	50	Qualité Axe : Acier ou Acier Inoxydable Qualité billes : Acier ou Acier Inoxydable
Diam Axe	06	08	08	10	08	10	
Epaisseur Tube	2	2,1	2,3	2,3	2,8	2,8	
Charge maxi / Rlx (KG)	3	5	8	8	10	10	
Longueur maxi	400	500	600	600	700	700	

Rouleaux libres avec roulements de précision

Diam Tube	50	50	Qualité Axe : Acier Qualité billes : Acier
Diam Axe	10	12	
Epaisseur Tube	2,8	2,8	
Charge maxi / Rlx (KG)	15	20	
Longueur maxi	700	700	

Extrémités d'axe possibles

Axe à ressort  
Tarudage 1/2 extrémité  
Filetage 1/2 extrémité  
Simple méplat (1/2 extrémité)

Double méplat (1/2 extrémité)  
Trou de goupille  
Gorges de circlips

Nota : Longueur minimale des rouleaux : 100 mm puis tous les 50 mm ou à la demande jusqu'à la valeur maximale.